

The background of the entire page is a close-up, high-angle photograph of several blue plastic seats and brackets. The seats have a distinctive perforated or grid-like pattern on their surfaces. The lighting is bright, creating strong highlights and shadows that emphasize the texture and three-dimensional form of the components.

PAVIGRASS

CÁTALOGO ASIENTOS Y SOPORTES
SEATS AND BRACKETS CATALOGUE

www.sportequipalia.com

ÍNDICE / INDEX

Somos PAVIGRASS	2
Nuestro proceso	3
Los 3 pilares de nuestro trabajo	4
Somos calidad	5
Asientos y tribunas	6
Soportes	8
Series SPARK	9
- Spark SR	10
- Spark CR	12
- Spark CRO	14
Pavigrass S-94	16
Referencias	18

PAVIGRASS

www.sportequipalia.com

TOMA ASIENTO LET'S GO



**Innovación, diseño y fabricación de asientos
para las aficiones más exigentes.**

**Innovation, design and manufacture of seats for
the most demanding audience.**



SOMOS PAVIGRASS, EXPERTOS EN INSTALACIONES DEPORTIVAS.

We are PAVIGRASS, experts in the installation of sport facilities.

Dónde es difícil competir, encontrarás a los mejores.

Somos fans del deporte y de nuestro trabajo. Nuestra pasión por la competición y nuestra experiencia de más de 40 años en la inyección de plásticos, se combinan para diseñar, fabricar e instalar equipamiento deportivo confortable y de altas prestaciones de diseño y tecnología para los deportistas y espectadores. Desde nuestras instalaciones en Palas de Rei, en el corazón de Galicia, prestamos un servicio global y adaptado a las necesidades de cada cliente.

Desde la fase de diseño, el desarrollo de moldes, el prototipado, el desarrollo de producto, hasta las soluciones técnicas, todas las fases de cada proyecto pasan por nuestras manos.

Where it's tough to compete, you'll find the best.

We are fans of sport and our work. Our passion for competition and our experience of more than 40 years in plastic injection, combine to design, manufacture and install comfortable sports equipment and high performance design and technology for athletes and spectators. From our facilities in Palas de Rei, in the heart of Galicia, we provide a global service adapted to the needs of each client.

From the design phase, the development of moulds, prototyping, product development, to technical solutions, all the phases of each project pass through our hands.

NUESTRO PROCESO. OUR PROCESS.



CONSULTORA
Consultancy



DISEÑO
Design



DESARROLLO TÉCNICO
Technical development



PRODUCCIÓN
Production



IMPLEMENTACIÓN
Implementation



GESTIÓN DE PROYECTOS
Project management

UNA PLANTA DE INYECCIÓN DE TERMOPLÁSTICOS EFICIENTE.

Nos diferencia nuestra capacidad de fabricación eficiente, con un alto nivel de calidad y servicio. En una planta de 3000m², energéticamente eficiente, conseguimos una importante reducción del consumo de energía en nuestras máquinas de inyección y almacén robotizado.

Unas instalaciones dotadas de la más moderna maquinaria desde 90 a 230 Tn. Tecnología IML, con inyección bimateria por gas, totalmente equipada con robots, manipuladores y los periféricos necesarios, capaces de desarrollar de forma integral cualquier proyecto.

Una producción en la que gestionamos y controlamos todos los procesos para cumplir con los estándares de la ISO9001, y las exigencias de higiene avaladas por el Registro Sanitario para envases alimentarios.

Un parque industrial tecnológicamente avanzado y aliado de un equipo humano profesional y comprometido que se traduce en soluciones innovadoras para cada cliente.

AN EFFICIENT THERMOPLASTIC INJECTION MOULDING PLANT.

We differentiate ourselves by our efficient manufacturing capacity with a high level of quality and service. In an energy-efficient 3000m² plant, we achieve a significant reduction in energy consumption in our injection moulding machines and robotic warehouse.

Facilities equipped with the most modern machinery from 90 to 230 Tn. IML Technology, with bi-material gas injection, fully equipped with robots, manipulators and the necessary peripherals, capable of integrally developing any project.

A production in which we manage and control all the processes to comply with ISO9001 standards, and the hygiene requirements guaranteed by the Sanitary Register for food packaging.

A technologically advanced industrial park and allied with a professional and committed team that translates into innovative solutions for each client.

Los 3 pilares de nuestro trabajo:

The 3 pillars of our work:

SEGURIDAD

El departamento de ingeniería de PAVIGRASS siguiendo las recomendaciones de la FIFA/UEFA para estadios de primer nivel, ha desarrollado un asiento ergonómico y resistente tanto al paso del tiempo como a actos vandálicos derivados del uso.

Nuestros asientos cuentan con:

- Certificados de resistencia a la luz, aditivo antiUV, según norma 13200/4.
- Certificado de resistencia al uso público severo (vandalismo) por IBV, cumple la norma UNE NE 12727:01.
- Certificado en resistencia al fuego, mínimo según Norma M4, opcional Norma M2.



SECURITY

The PAVIGRASS engineering department, following the FIFA/UEFA recommendations for top level stadiums, has developed an ergonomic seat that is resistant to the passage of time and to vandalism resulting from use.

Our seats have:

- Certificates of resistance to light, anti-UV additives, according to standard 13200/4.
- Certificates of resistance to severe public use (vandalism) by IBV, in accordance with the UNE EN 12727:01 standard.
- Fire resistance certificate, minimum according to Standard M4, optional Standard M2.

CONFORT

PAVIGRASS cuenta con generosas proporciones de asientos y un estilo moderno para ofrecer un nivel de confort incomparable en el asiento del estadio.

Nuestro equipo de diseño ha creado un asiento ergonómico que se mueve con los espectadores a través de todas las emociones del gran juego.



CONFORT

PAVIGRASS features generous seating proportions and modern styling to offer an unparalleled level of comfort in stadium seating.

Our design team has created an ergonomic seat that moves with the spectators through the emotions of the big game.

ESTÉTICA

La primera impresión es importante y por esto PAVIGRASS ha cuidado mucho el diseño de sus productos, pensando en el orgullo que transmite el aficionado tener unas instalaciones de buena calidad, pero sobre todo con un diseño que represente sus colores.



AESTHETICS

The first impression is important and that is why PAVIGRASS has taken great care in the design of its products, thinking about the pride that the fan feels in having good quality facilities, but above all with a design that represents its colours.

SOMOS CALIDAD. We are Quality.

Acompañamos nuestro volumen productivo con una organización ágil y precisa que se basa en las siguientes herramientas de gestión:

Una rigurosa metodología para el aseguramiento de la calidad que se revisa y adecua a cada cliente.

Estamos orientados hacia la mejora continua de todos nuestros procesos, estando actualmente en pleno proceso de certificación en las normativas que aseguran nuestra gestión de calidad ISO 9001 y gestión medioambiental ISO 14001.

Proyectamos y diseñamos según las directrices de la normativa de instalaciones para espectadores (serie de normas UNE 13200).

Colaboramos con diferentes institutos tecnológicos para homologar y garantizar que nuestros productos. Certificamos los ensayos más exigentes de resistencia y durabilidad según la normativa vigente española y europea en resistencia anti-vandálica.

We accompany our production volume with an agile and precise organisation based on the following management tools: A rigorous methodology for quality assurance that is reviewed and adapted to each client. We are oriented towards the continuous improvement of all our processes, being currently in the process of certification in the regulations that ensure our quality management ISO 9001 and environmental management ISO 14001.

We plan and design according to the guidelines of the spectator facilities regulations (UNE 13200 series of standards). We collaborate with different technological institutes to approve and guarantee our products. We certify the most demanding resistance and durability tests in accordance with current Spanish and European anti-vandalism resistance regulations.



aiju INSTITUTO TECNOLÓGICO
DE PRODUCTO
INFANTIL Y OCIO



ENTIDAD ASOCIADA

PAVIGRASS 5

ASIENTOS Y TRIBUNAS.

Seats & Beachers.

Por y para nuestros fans.
100 % reciclables.

Flexibilidad, calidad y seguridad para la mejor de las aficiones.

Asientos adaptados y personalizados a las necesidades de cada espacio: estadios, polideportivos, pabellones, colegios, auditorios, salas de conferencias, teatros... con los que obtener un conjunto compacto y con todas las garantías que exigen las grandes competiciones.

Solo tienes que elegir el color, el resto es cosa nuestra.

By and for our fans.
100 % recyclable.

Flexibility, quality and safety for the best fans.

Seats adapted and customised to the needs of each space: stadiums, sports centres, pavilions, schools, auditoriums, conference halls, theatres... with which to obtain a compact set with all the guarantees required by major competitions.

All you have to do is choose the colour, the rest is up to us.

**PALVI
GRASS**

ASIENTOS. Seats.

Resistencia a la luz

Light resistance

Resistencia al uso público

severo (vandalismo)

Resistance to severe public use (vandalism).

Resistencia al fuego

Fire resistance

Características Generales

Asientos diseñados para cumplir con los siguientes requisitos:

- Resistencia antivandálica.
- Confortabilidad.
- Estética.
- Rapidez de instalación sobre cualquier superficie (hormigón, madera, metal).
- Fácil limpieza.
- Minimizar las tareas de mantenimiento.
- Fabricados mediante inyección en molde en plástico estabilizado de alta calidad (polipropileno copolímero).

Las carcasas quedan cerradas en todo su perímetro de apoyo sobre la grada para facilitar la limpieza y evitar la acumulación de suciedad en la base.

Todas las carcasas disponen de desagües diseñados para drenar los líquidos del asiento.

Main Characteristics

Our seats have been designed according with the following requirements.:

- High resistance to vandalism.
- Comfort.
- Aesthetical.
- Quick to install on any surface (concrete, wood, metal).
- Easy to clean.
- Minimum maintenance costs.
- Moulded by injection in stabilized high quality copolymer polypropylene.

Seats are sealed around their entire perimeter to prevent dirt from accumulating inside the seats, and in turn making them easy to clean.

All the seats count with central drainage.

Complementos / Accesorios

• 23 • Numeración
Numbering

FC Logo
Logo

Puntos de Anclaje / Anchoring points

• x2 • 2 puntos de anclaje laterales
2 lateral anchoring points

• x4 • 4 puntos de anclaje
4 anchoring points

Certificados:
Certificates:



PAVIGRASS 7

SOPORTES. Brackets.

Todos los moldes permiten gran variedad de soportes metálicos que amplían la variedad de soluciones para un perfil de grada. (Consultar tabla de soportes en cada modelo).

Soportes metálicos.

Fabricados en tubo de acero laminado en frío S275, y posterior galvanizado en caliente a 450°, o bien tratamiento mediante cataforesis; con opción de pintar en poliéster con polimerización en horno. Soportes monobrazo con placa base en 3 puntos de anclaje que permiten la sujeción a cualquier perfil de grada, con 2/4 puntos de cogida del asiento al soporte.

Opciones:

Pie de grada, anclados directamente al suelo-huella. Frente de grada, anclados a la pared de la grada-contrahuella.

Bancos metálicos, móviles o fijos.

Podemos fabricar soportes especiales si el proyecto lo requiere.

Consultar condiciones de fabricación para cantidades inferiores a 500 uds.

Pavigrass se reserva el derecho a modificar las medidas de las cotas para mejorar los productos de este catálogo.

All models allow for a wide variety of metal brackets that extend the variety of solutions for a harrow profile. (See each seat for more info).

Metallic brackets.

In cold laminated steel tube S275, hot galvanised at 450° or cathodic coating; with an option of being oven painted; mono-arm with base plate in 3 anchoring points, which enables them to be fixed to any grandstand profile, with 2/4 fixing points situated between the seat and support.

Options:

Floor mounted.

Riser mounted.

On metallic benches, either with or without being fixed to the floor.

Custom built special brackets following project requirements.

Please, consult manufacturing conditions for quantities below 500 units.

Pavigrass reserves the right to change the dimensions measures to improve the products of this catalogue.

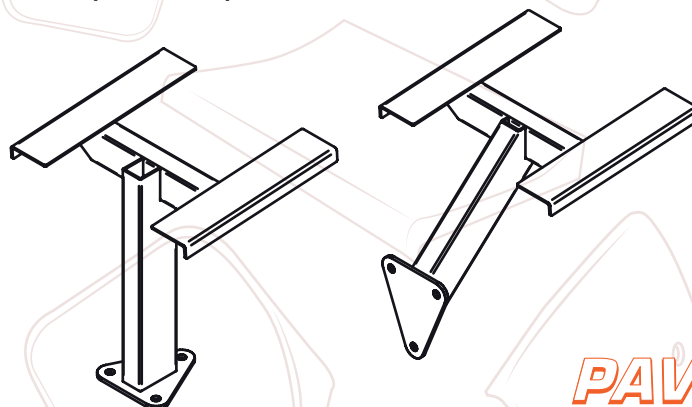

3 MODELOS A ELEGIR.

3 models to choose.



SPARK CR



SPARK PRO



SPARK SR

PAVIGRASS S-94



TRANSPIRABLE Y PERSONALIZABLE.

Breathable and customizable.

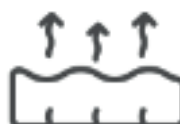

SPARK SR

Asiento sin respaldo con apoyo lumbar.
Backless seat with lumbar support.

SPARK SR es un ejemplo del principio de economía circular que rige la filosofía productiva de Pavigrass.

Con un diseño sencillo a la vez que fluido, el asiento SPARK SR es capaz de adaptarse a diferentes entornos deportivos gracias a su ligereza y robustez.

SPARK SR is an example of the circular economy principle that governs Pavigrass's production philosophy. With a simple yet fluid design, the SPARK SR seat is able to adapt to different sports environments thanks to its lightness and robustness.

CONFORT

Asiento sin respaldo con apoyo lumbar para proporcionar el máximo confort.

INSTALACIÓN

Fácil instalación mediante fijación directa sobre grada con 2 anclajes.

MATERIAL

Polipropileno Copolímero de primera calidad HD reciclable 100%. Material aditivado con estabilizador anti-UV según norma DIN 54003.

ACABADO Y MANTENIMIENTO

Asiento cerrado en todo su perímetro de apoyo sobre la grada para facilitar su limpieza.

RESISTENCIA AL FUEGO

Resistencia al fuego (opción M2 según UNE 23727.

RESISTENCIA AL VANDALISMO

La serie de asientos Spark, ha sido ensayada y certificada por el Instituto de Biomecánica de Valencia, para:

Norma UNE-EN 12727:2017

Norma UNE-EN 13200-4:2008

NUMERACIÓN

Placa de numeración no desmontable en la parte superior.

PESO

0,880 Kg.

COMFORT

Backless seat with lumbar support for maximum comfort.

INSTALLATION

Easy to install by attaching directly to the base with 2 anchors.

MATERIAL

High-density polypropylene copolymer, 100% recyclable. Anti-UV stabiliser added to the material in accordance with the DIN 54003 standard.

FINISH AND MAINTENANCE

Seat closed all around the base for easy cleaning.

FIRE RESISTANCE

Fire resistance (option M2) in accordance with UNE 23727.

VANDALISM RESISTANCE

The Spark range of seating has been tested and certified by the **Instituto de Biomecánica de Valencia**:

Norma UNE-EN 12727:2017

Norma UNE-EN 13200-4:2008

NUMBERING

Non-removable numbering plate on the top.

WEIGHT

0,880 Kg.

INFORMACIÓN TÉCNICA SPARK SR

Technical features

Agujero Desagüe

Drain hole

Apoyo lumbar

Lumbar support

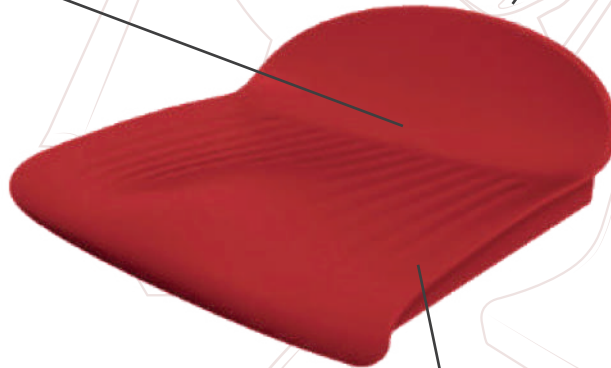

Ondulaciones transpirables

Breathable waves

Medidas / Dimensions (mm)

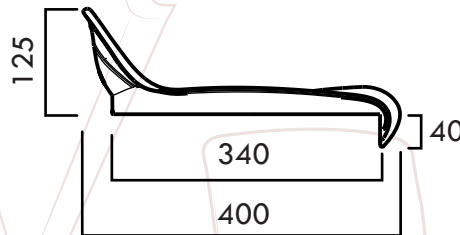
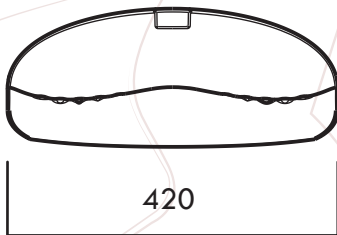

Packaging

14 x SPARK SR por Caja

Dimensiones caja (cm):

80L x 40W x 42 H

12,5 Kg

168 x SPARK SR por Pallet/14 Caja

Dimensiones Pallet (cm):

100L x 120W x 180H

150 Kg

Complementos / Accesories

• 23 • Numeración
Numbering

FC Logo
Logo

Puntos de anclaje / Anchoring points

• x2 • 2 puntos de anclaje laterales
2 lateral anchoring points

Colores / Colours



Soportes / Supports

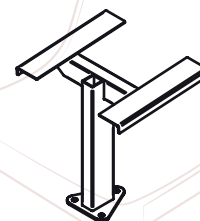

Pie de grada.
Floor mounted.

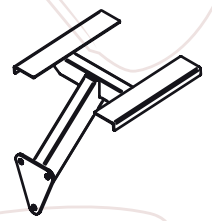

Frente de grada.
Riser mounted.

SPARK CR

Asiento individual con respaldo.

Backrest shell seat.

Fruto del proceso de inyección de PP Copolimero, SPARK CR es un asiento capaz de adaptarse a los más exigentes entornos deportivos gracias a su ligereza y robustez así como a su diseño sencillo a la vez que fluido.

Un concepto 100% sostenible, que se presenta con respaldo alto en respuesta a distintas necesidades de entornos deportivos.

The result of the PP Copolymer injection process, SPARK CR is a seat capable of adapting to the most demanding sports environments, thanks to its lightness and robustness as well as its simple yet fluid design. A 100% sustainable concept, which is presented with a high backrest in response to the different needs of sports environments.

CONFORT

Asiento con respaldo con apoyo lumbar para proporcionar el máximo confort.

INSTALACIÓN

Fácil instalación mediante fijación directa sobre grada con 2 anclajes. Posibilidad de 4 puntos de fijación.

MATERIAL

Polipropileno Copolimero de primera calidad HD reciclable 100%. Material aditivado con estabilizador anti-UV según norma DIN 54003.

ACABADO Y MANTENIMIENTO

Asiento cerrado en todo su perímetro de apoyo sobre la grada para facilitar su limpieza.

RESISTENCIA AL FUEGO

Resistencia al fuego (opción M2 según UNE 23727.

RESISTENCIA AL VANDALISMO

La serie de asientos Spark, ha sido ensayada y certificada por el Instituto de Biomecánica de Valencia, para:

Norma UNE-EN 12727:2017

Norma UNE-EN 13200-4:2008

NUMERACIÓN

Placa de numeración no desmontable en la parte superior.

PESO

1,400 Kg.

COMFORT

Seat with backrest with lumbar support for maximum comfort.

INSTALLATION

Easy to install by attaching directly to the base with 2 anchors. Possibility of 4 fixing points.

MATERIAL

High-density polypropylene copolymer, 100% recyclable. Anti-UV stabiliser added to the material in accordance with the DIN 54003 standard.

FINISH AND MAINTENANCE

Seat closed all around the base for easy cleaning.

FIRE RESISTANCE

Fire resistance (option M2) in accordance with UNE 23727.

VANDALISM RESISTANCE

The Spark range of seating has been tested and certified by the **Instituto de Biomecánica de Valencia:**

Norma UNE-EN 12727:2017

Norma UNE-EN 13200-4:2008

NUMBERING

Non-removable numbering plate on the top.

WEIGHT

1,400 Kg.

INFORMACIÓN TÉCNICA SPARK CR

Technical features

Agujero Desagüe

Drain hole

Nervios laterales

Lateral nerves

Ondulaciones transpirables

Breathable waves

Medidas / Dimensions (mm)

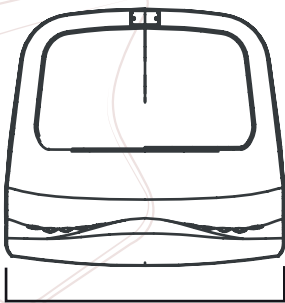

420

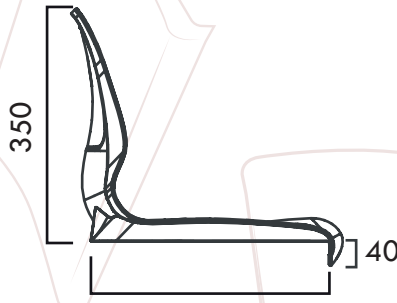

350

360

40

Packaging

23 x SPARK CR por Caja

Dimensiones caja (cm):

100L x 120W x 10 H

32,5 Kg

92 x SPARK CR por Pallet/23 Caja

Dimensiones Pallet (cm):

100L x 120W x 180H

129 Kg

Complementos / Accesories

• 23 • Numeración
Numbering

FC Logo
Logo

Puntos de anclaje / Anchoring points

• x2 • 2 puntos de anclaje laterales
2 lateral anchoring points

• x4 • 4 puntos de anclaje
4 anchoring points

Colores / Colours



P00 P10 P21 P20 P18 P17 P18 P18

Otros colores
a consultar

Soportes / Supports

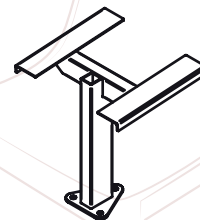

Pie de grada.
Floor mounted.



Frente de grada.
Riser mounted.

SPARK CRO

Asiento individual con respaldo.
Backrest shell seat.

SPARK CRO, nuestra apuesta más fresca, esta versión del asiento con diseño de respaldo ventilado ofrece al usuario un mayor confort al mejorar la ventilación de la espalda, a la vez que mantiene una estética pionera para los asientos de su categoría.

Uno de los más ligeros de la gama, SPARK CRO es un concepto 100% sostenible, diseñado para reducir el consumo de materias primas y crear un producto más respetuoso con el medio ambiente.

SPARK CRO, our freshest bet, this version of the seat with a ventilated backrest design offers the user greater comfort by improving the backrest's ventilation, while maintaining a pioneering aesthetic for seats in its category.

One of the lightest in the range, SPARK CRO is a 100% sustainable concept, designed to reduce the consumption of raw materials and create a more ecofriendly product.

CONFORT

Asiento con respaldo con apoyo lumbar para proporcionar el máximo confort.

INSTALACIÓN

Fácil instalación mediante fijación directa sobre grada con 2 anclajes. Posibilidad de 4 puntos de fijación.

MATERIAL

Polipropileno Copolimero de primera calidad HD reciclable 100%. Material aditivado con estabilizador anti-UV según norma DIN 54003.

ACABADO Y MANTENIMIENTO

Asiento cerrado en todo su perímetro de apoyo sobre la grada para facilitar su limpieza.

RESISTENCIA AL FUEGO

Resistencia al fuego (opción M2 según UNE 23727.

RESISTENCIA AL VANDALISMO

La serie de asientos Spark, ha sido ensayada y certificada por el Instituto de Biomecánica de Valencia, para:

Norma UNE-EN 12727:2017

Norma UNE-EN 13200-4:2008

NUMERACIÓN

Placa de numeración no desmontable en la parte superior.

PESO

1,400 Kg.

COMFORT

Seat with backrest with lumbar support for maximum comfort.

INSTALLATION

Easy to install by attaching directly to the base with 2 anchors. Possibility of 4 fixing points.

MATERIAL

High-density polypropylene copolymer, 100% recyclable. Anti-UV stabiliser added to the material in accordance with the DIN 54003 standard.

FINISH AND MAINTENANCE

Seat closed all around the base for easy cleaning.

FIRE RESISTANCE

Fire resistance (option M2) in accordance with UNE 23727.

VANDALISM RESISTANCE

The Spark range of seating has been tested and certified by the **Instituto de Biomecánica de Valencia**:

Norma UNE-EN 12727:2017

Norma UNE-EN 13200-4:2008

NUMBERING

Non-removable numbering plate on the top.

WEIGHT

1,400 Kg.

INFORMACIÓN TÉCNICA SPARK CRO

Technical features

Ventilación
Ventilation

Nervios laterales
Lateral nerves

Agujero Desagüe
Drain hole

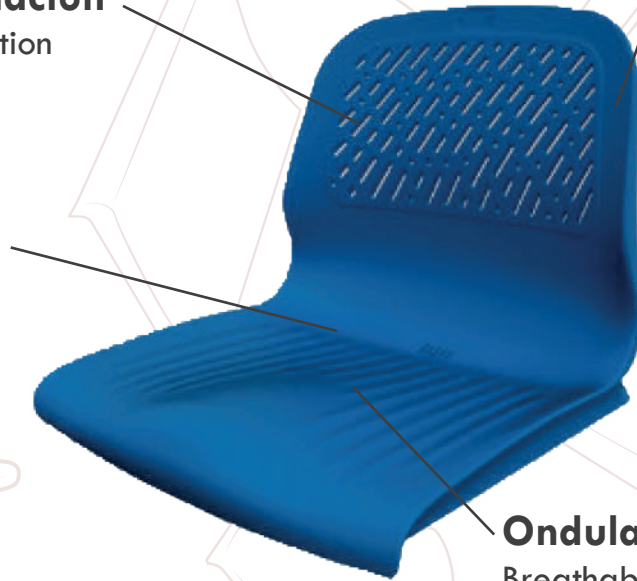

Ondulaciones transpirables
Breathable waves

Medidas / Dimensions (mm)

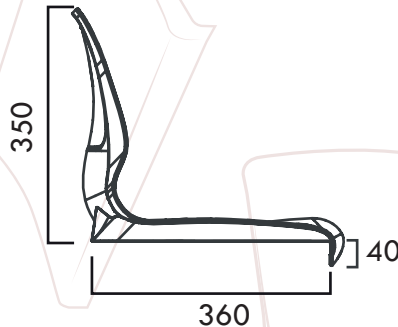
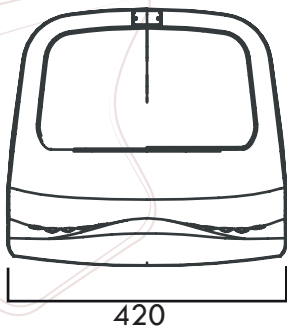

Packaging

23 x SPARK CRO por Caja
Dimensiones caja (cm):
100L x 120W x 10 H
32,5 Kg

92 x SPARK CRO por Pallet/23 Caja
Dimensiones Pallet (cm):
100L x 120W x 180H
129 Kg

Complementos / Accesories

• 23 • Numeración
Numbering

FC Logo
Logo

Puntos de anclaje / Anchoring points

• x2 • 2 puntos de anclaje laterales
2 lateral anchoring points

• x4 • 4 puntos de anclaje
4 anchoring points

Colores / Colours



P00 P10 P21 P20 P18 P17 P18 P18

Otros colores
a consultar

Soportes / Supports

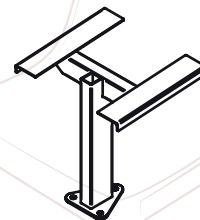

Pie de grada.
Floor mounted.



Frente de grada.
Riser mounted.

PAVIGRASS S-94

Asiento corrido sin respaldo.
Bench style backless shell seat.

Un asiento corrido concebido para adaptarse a cualquier ambiente con público. Listo para su instalación en gradas de obra o gradas telescópicas, tanto para espacios interiores como exteriores, con la calidad y acabados necesarios para resistir el paso del tiempo y soportar el ritmo de las grandes aficiones.

A bench seat designed to adapt to any environment with an audience. Ready to be installed on site or telescopic stands, for both indoor and outdoor spaces, with the quality and finishes needed to stand the test of time and withstand the pace of the great fans.

CONFORT

Asiento sin respaldo con apoyo lumbar para proporcionar el máximo confort.

INSTALACIÓN

Fácil instalación mediante fijación directa sobre grada con 2 anclajes.

MATERIAL

Polipropileno Copolimero de primera calidad HD reciclable 100%. Material aditivado con estabilizador anti-UV según norma DIN 54003.

ACABADO Y MANTENIMIENTO

Asiento cerrado en todo su perímetro de apoyo sobre la grada para facilitar su limpieza.

RESISTENCIA AL FUEGO

Resistencia al fuego (opción M2 según UNE 23727.

RESISTENCIA AL VANDALISMO

Resistencia a la flexión según norma DIN 53455
Resistencia al impacto según norma DIN 53453

NUMERACIÓN

Placa de numeración no desmontable en la parte superior.

PESO

0.700 Kg.

COMFORT

Backless seat with lumbar support for maximum comfort.

INSTALLATION

Easy to install by attaching directly to the base with 2 anchors.

MATERIAL

High-density polypropylene copolymer, 100% recyclable. Anti-UV stabiliser added to the material in accordance with the DIN 54003 standard.

FINISH AND MAINTENANCE

Seat closed all around the base for easy cleaning.

FIRE RESISTANCE

Fire resistance (option M2) in accordance with UNE 23727.

VANDALISM RESISTANCE

Bending strenght in accordance with DIN 53455
Impact strenght according to DIN 53453

NUMBERING

Non-removable numbering plate on the top.

WEIGHT

0,700 Kg.

INFORMACIÓN TÉCNICA PAVIGRASS S-94

Technical features

Agujero Desagüe

Drain hole

Rayas antideslizantes

Non-slip stripes

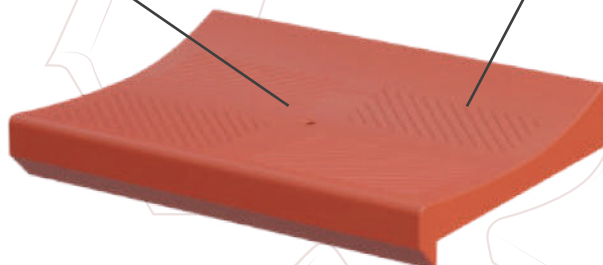

Medidas / Dimensions (mm)

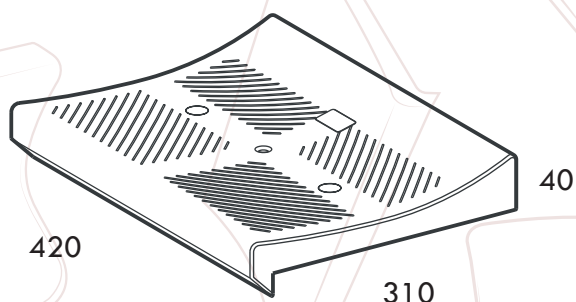

Packaging

28 x PAVIGRASS S-94 por Caja

Dimensiones caja (cm):

80L x 60W x 60 H

19,6 Kg

168 x PAVIGRASS S-94 por Pallet/28
Caja

Dimensiones Pallet (cm):

100L x 120W x 180H

118 Kg

Complementos / Accesories

• 23 •

Numeración

Numbering

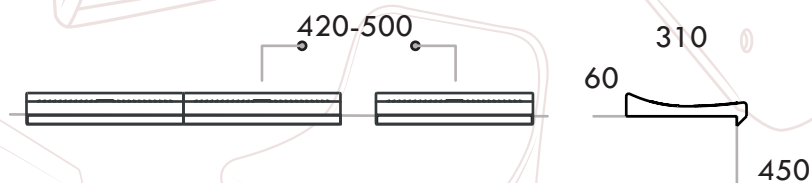

Puntos de anclaje / Anchoring points

• x2 •

2 puntos de anclaje laterales

2 lateral anchoring points

Colores / Colours



P00 P10 P21 P20 P18 P17 P18 P18

Otros colores
a consultar

PAVIGRASS 17

SPARK SR





SPARK CR



SPARK CRO



PAVIGRASS S-94

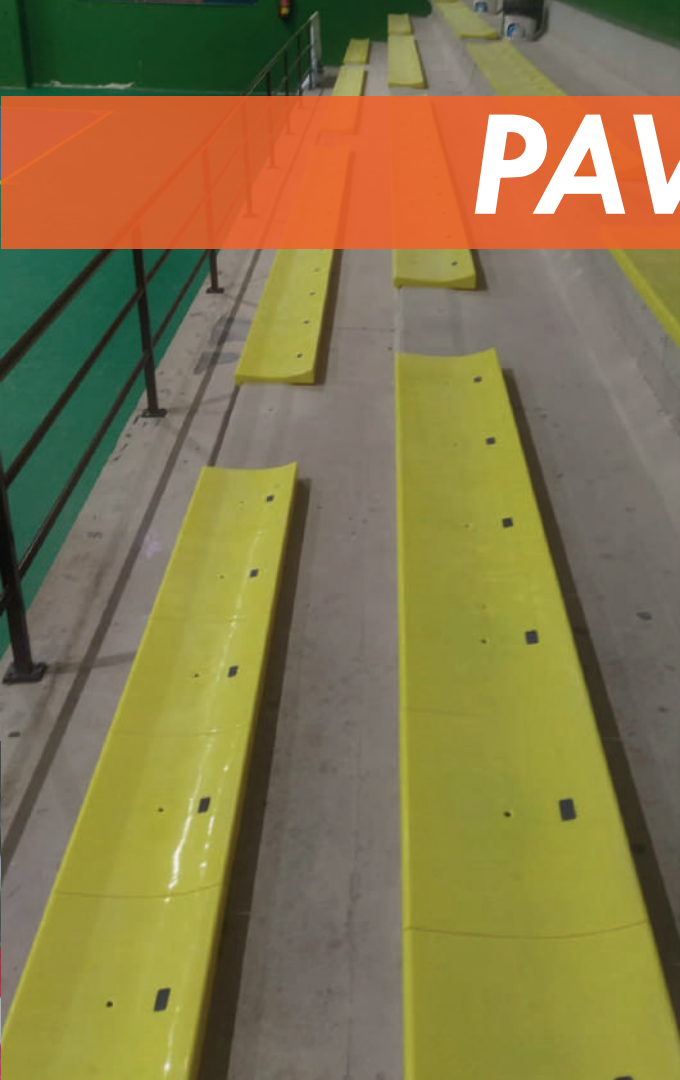

BORN TO BUILD



sport equipalia

Polígono de Palas de Rei
Grupo Jim Sports
CP: 27.200 , Palas de Rei, Lugo
Tlfn: +0034 982 286 100
Email: info@sportequipalia.com